



SPECIFICATIONS TECHNIQUES

Voltage : AC 100-240 V, 47-63 Hz

Optiques : 20° Italy

Canaux DMX : 1/2/4/8

Fusible : Pas de fusible externe

Consommation : 160 W max (0,75A@230V)

Distance mini d'utilisation : 0,5 m

Indice de Protection : IP65

Dimension (L x l x h) : 309 x 220 x 309 mm

Poids : 6,1 kg



MANUEL D'UTILISATION COLORBEAM 18 FCW WP

18pcs / RGBW 4 in 1, 18 x 10W

Merci pour l'acquisition de ce produit. Pour votre sécurité, veuillez lire le manuel d'instructions avant la mise en route.

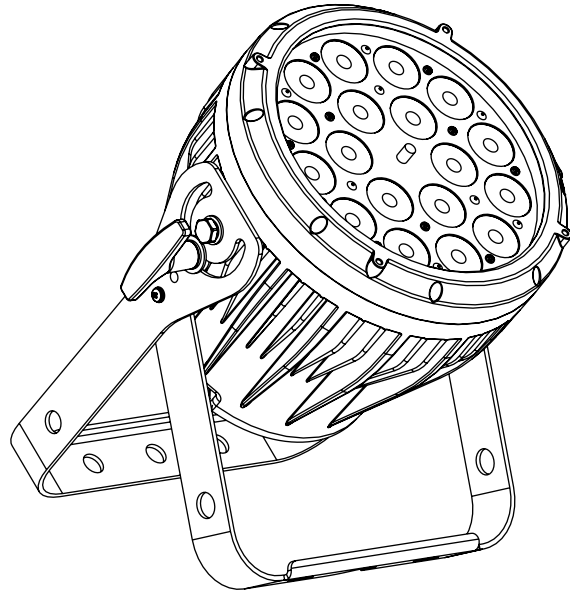

INSTRUCTIONS DE SECURITE

Chaque personne impliquée dans l'installation doit :

- Etre qualifiée
- Bien suivre les instructions de ce manuel

ATTENTION il est interdit de démonter le produit car vous encourez de dangereux chocs électriques : présence de haut voltage.

L'appareil a quitté nos locaux en parfait état. Afin de maintenir et d'assurer son bon fonctionnement il est absolument nécessaire pour l'utilisateur de suivre les instructions qui se trouvent dans ce manuel.

Important : les dommages causés par le non respect de ce manuel d'utilisation ne seront pas couverts par la garantie. Le fournisseur n'acceptera pas la responsabilité de cette mauvaise utilisation.

Si le ColorBeam est exposé à de fortes différences de températures (notamment après la livraison), prière de ne pas l'allumer immédiatement, car cela peut provoquer de la condensation à l'intérieur de l'appareil.

Laisser le hors tension jusqu'à ce qu'il atteigne la température de la pièce.

Assurez-vous que le cordon d'alimentation ne soit pas arraché et vérifiez le produit ainsi que le cordon d'alimentation de temps en temps.

Si le câble d'alimentation est dégradé, il doit être remplacé par le distributeur ou par une personne qualifiée afin d'éviter tout problème de sécurité.

Ne jamais laisser le cordon d'alimentation toucher les autres câbles.

Manipulez celui-ci avec toutes les précautions nécessaires à la bonne sécurité

Assurez-vous que la tension d'alimentation correspond bien à la tension de l'appareil.

Penser à toujours débrancher l'appareil lorsqu'il n'est pas utilisé ou avant de le nettoyer.

Ne pas couper ou allumer le projecteur à intervalles très court, cela peut l'endommager.

UTILISATION

Ce produit est un projecteur destiné à l'utilisation professionnelle sur scène, en discothèque, etc.... Ce produit est conçu pour une utilisation intérieure.

Faites attention aux chocs, aux températures excessives, à l'humidité et à la poussière quand vous choisissez l'emplacement. Assurez vous de la fixation correcte des câbles.

Le produit et accessoires doivent être sécurisés avec les dispositifs (élingues) adéquats.

Ne pas utiliser ce produit si vous n'êtes pas familier avec ses fonctions.

Tenez le produit hors de portée des enfants et des personnes non qualifiées.

INSTALLATION

Toujours respecter les normes d'installation locales et utiliser un personnel qualifié.

Toujours sécuriser le projecteur et ses accessoires par un dispositif annexe de type élingue/chaîne de sécurité afin d'éviter toute chute accidentelle d'équipements.

Ne pas circuler sous les charges pendant l'installation.

L'installateur est responsable du respect des règles de l'art et des réglementations en vigueur.

ATTENTION

Vérifiez la distance minimum par rapport à des matériaux inflammables.
Utiliser la lyre d'origine et un collier normalisé pour les accroches.
Serrez les molettes de réglages une fois celui-ci effectué.

RACCORDEMENTS

Le branchement doit s'effectuer uniquement par des personnes habilitées.
Vérifiez la tension d'alimentation avant de connecter le produit.
Les appareils doivent être reliés à la terre.

NETTOYAGE ET MAINTENANCE

L'installateur doit, avec un personnel qualifié, prendre soin de l'installation.
L'inspection visuelle ne doit pas faire apparaître de corrosion sur les parties métalliques.
Les câbles et branchements doivent être sécurisés et en bon état.
Les structures d'accroches et les éléments mécaniques doivent être exempts de déformations.

ATTENTION

Vérifiez toujours que l'appareil est déconnecté de l'alimentation avant d'intervenir dessus.
L'appareil doit être régulièrement nettoyé avec un linge humide à l'exclusion de tout solvant.
Il n'y a pas de pièces à l'intérieur pouvant être réparées par l'utilisateur.
Seul un service agréé par le fabricant peut intervenir sur l'appareil.
Seules les pièces détachées d'origine peuvent être utilisées.

NOTE:
Si vous avez des questions, votre revendeur local est à votre disposition.

OPERATION

Ce projecteur est contrôlé par un signal DMX ou par ses modes autonomes internes.
Les adresses des projecteurs doivent correspondre à celles du contrôleur.

Mode Maître Esclave:
Brancher la sortie DMX du projecteur maître (XLR Femelle) vers l'entrée du projecteur esclave (XLR Male).
Régler le mode des projecteurs esclaves sur DMX-4CH avec l'adresse de départ sur 001.
Le ou les projecteurs esclaves suivront la programmation du projecteur Maître (Macro couleur, vitesse, etc...).

Afficheur :
L'afficheur montre les différents modes DMX, l'adresse de départ, les macros, programmes, vitesses, couleurs, etc...
La première ligne affiche le mode, la seconde la valeur.
Dans les modes DMX, si le signal est absent, l'afficheur clignote et affiche NO SIGNAL.

Boutons :
Presser le bouton MODE jusqu'à obtenir le mode désiré.
Presser les boutons UP et DOWN pour sélectionner la valeur de l'adresse DMX ou de la vitesse.
Le bouton UP augmente la valeur, le bouton DOWN la baisse.

NOTE :
Si vous pressez les boutons plus de 3 secondes, les valeurs changent plus vite.
Les paramètres entrés sont conservés dans la mémoire du projecteur à l'arrêt de celui-ci et sont restitués à l'allumage de l'appareil.

ATTENTION

Cet appareil utilise un capteur de température pour protéger les composants internes et les LEDs.

Si l'afficheur affiche COLD, la température ambiante est trop basse (-20°C), vous devez attendre que l'afficheur retourne à son état normal (mode et valeurs).
Si l'afficheur affiche HOT OFF ou HOT LOW, la température interne est trop haute, vous pouvez choisir 2 actions dans le menu SAFETY.

La fonction HOT OFF éteint les LEDs quand la limite de température est atteinte.
La fonction HOT LOW réduit la puissance des LEDs de 25% si la température limite est atteinte. Quand la température revient dans les limites normales, le projecteur reprend son service normalement.

Si l'afficheur est sur HEAT OFF, les LEDs sont éteintes pour raison de sécurité et vous devez attendre que la température interne revienne à la normale.

- | | | | |
|---------------|---------------------------------|----------------------------|--------------------|
| 1 LED-Lensset | 5 Down-Button | 9 DMX-Output 5 pin | 13 PowerCon-Input |
| 2 Mode-Button | 6 Locking screw | 10 Safety attachment point | 14 DMX-Input 5 pin |
| 3 LC-Display | 7 Floor mounting yoke (folding) | 11 PowerCon-Output | |
| 4 Up-Button | 8 Y-Yoke | 12 Firmware-Update | |

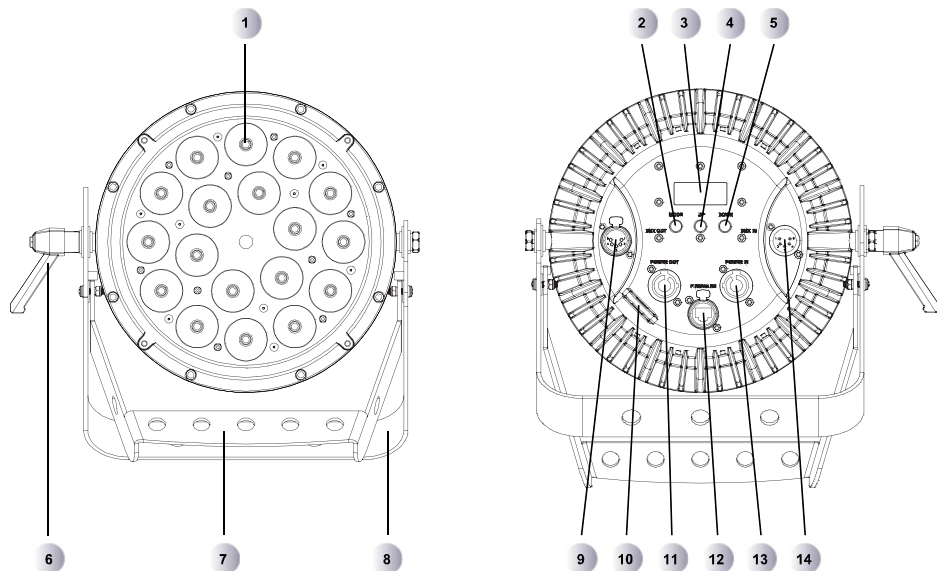

Mode	LCD display information	Operating instructions
Boot display	OXO V 1.0	Start rolling display
LCD display mode		
Bright mode	DispPerm On	LCD backlight often bright
Automatic shutdown mode	DispPerm Off	After the LCD backlight running 10 seconds automatically turns off the display, backlight off key is invalid. Long press any key for 3 seconds can open the backlight state, at key is valid.
Delay mode		
Mode selection	RampMode Curve *	*-- Adjust the brightness delay variation (0~4) So in DMX mode adjust the brightness is changed slowly *=0 off this function, *=4 the most gentle.
DMX Slave synchronous mode		
1 channel	DMX-1CH DMX ***	***--DMX Address (1~512) See the specific content of Sheet 1 (CH 1) Macro mode
2 channel	DMX-2CH DMX ***	***--DMX Address (1~512) See the specific content of Sheet 2 (CH 1) Macro mode (CH 2) Brightness
4 channel	DMX-4CH DMX ***	***--DMX Address (1~512) See the specific content of Sheet 3 R(CH 1), G(CH2), B(CH3), W(CH4) (XXX=001-512)
8 channel	DMX-8CH DMX ***	***--DMX Address (1~512) See the specific content of Sheet 4 (CH1) R (CH2) G (CH3) B (CH4) W (CH5) Macro mode (CH1) Speed (CH1) Mode (CH 8) Brightness

Send mode manual mode or host	Macro mode	MacroSet Mode **	**--0~35 macro mode value (See Table 1 for specific value) The plus / minus the key change macro mode value
	Monochrome regulation		
	Red	ColorSet Red***	***--0~255 Brightness adjustment (0: Not bright) The plus / minus the key change brightness
	Green	ColorSet Green ***	***--0~255 Brightness adjustment (0: Not bright) The plus / minus the key change brightness
	Blue	ColorSet Blue ***	***--0~255 Brightness adjustment (0: Not bright) The plus / minus the key change brightness
	White	ColorSet White ***	***--0~255 Brightness adjustment (0: Not bright) The plus / minus the key change brightness
	Power control		
	Power control	PowerSet HiOutPut	High power mode, allowing the maximum output power of 160W Hold 5 seconds or more "UP" or "DOWN" key to switch mode
		PowerSet Standard	Low power mode, allowing the maximum output power of 120W Hold 5 seconds or more "UP" or "DOWN" key to switch mode
	Fancy regulation		
	Manual strobe	Color Speed XXX	**-- Stroboscopic speed regulation (0>>99,)99 The fastest, no stroboscopic stroboscopic - > the fastest The plus / minus button to change the speed value.
	Manual color mixing	Smooth Speed XXX	**-- Fancy speed regulation (0>>15) 15: The fastest, The plus / minus button to change the speed value.
	7 color jump	Flash Speed XXX	**-- Fancy speed regulation (0>>15) 15: The fastest, The plus / minus button to change the speed value.

Sheet 1	CH1(0-255)	Function
DMX Mode 1	Macro(8-255)	35 Color +black

Sheet 2	CH1(0-255)	CH2(0-255)	Function
Dmx Mode 2	Macro(8-255)	Dimmer	35 color select + brightness adjustment

Sheet 3	CH1(0-255)	CH2(0-255)	CH3(0-255)	CH4(0-255)	Function
Dmx Mode 3	R	G	B	W	R/G/B/W Brightness adjustment

Sheet 4	CH1	CH2	CH3	CH4	CH5	CH6	CH7	Ch8					
R	G	B	W	Macro mode	Speed / Strobe	Mode	Total dimming	Function description					
1	0	0	0	0	0-13 (OFF)	0-15: Static 16-255: 16 Level strobe	(0-39) Color adjustment	Total brightness adjustment 0-255	No out				
	1-255	1-255	1-255	1-255					RGBW Strobe				
	NA	NA	NA	NA	14-255 (macro)				35 Color				
	NA	NA	NA	NA	NA				Macro mode				
	2	0-7:OFF 8-255:							NA	0-255 : 16 Level Speed		Fadein mode	
	3											(40-75)	Dim mode
	4											(76-111)	Fadein Dim mode
5	(112-147)					Automatic color mixing mode							
6	NA	NA	NA	NA	NA	NA	NA	3 color jump					
7	NA	NA	NA	NA	NA	NA	NA	7 color jump					

Note

Sheet 5

DMX Value	Macro value	DMX Value	Macro value	DMX Value	Macro value	DMX Value	Macro value
0-7	0	64-70	9	128-134	18	192-198	27
8-14	1	71-78	10	135-141	19	199-205	28
15-21	2	79-85	11	142-148	20	206-212	29
22-28	3	86-92	12	149-155	21	213-219	30
29-35	4	93-99	13	156-163	22	220-226	31
36-42	5	100-106	14	164-170	23	227-233	32
43-49	6	107-113	15	171-177	24	234-241	33
50-56	7	114-120	16	178-184	25	242-248	34
57-63	8	121-127	17	185-191	26	249-255	35

Table 1 The macro pattern color settings

MACRO	R	G	B	W	MACRO	R	G	B	W
0	0	0	0	0	18	128	128	192	0
1	0	0	128	0	19	128	128	255	0
2	0	0	192	0	20	128	255	0	0
3	0	0	255	0	21	128	255	128	0
4	0	128	0	0	22	128	255	192	0
5	0	128	128	0	23	128	255	255	0
6	0	128	192	0	24	255	0	0	0
7	0	128	255	0	25	255	0	128	0
8	0	255	0	0	26	255	0	192	0
9	0	255	128	0	27	255	0	255	0
10	0	255	192	0	28	255	128	0	0
11	0	255	255	0	29	255	128	128	0
12	128	0	0	0	30	255	128	192	0
13	128	0	128	0	31	255	128	255	0
14	128	0	192	0	32	255	255	0	0
15	128	0	255	0	33	255	255	128	0
16	128	128	0	0	34	255	255	192	0
17	128	128	128	0	35	255	255	255	0

Note

Test Distance	1M	2M	3M
R(LUX)	8370	2351	1092
G(LUX)	10010	2860	1251
B(LUX)	2080	570	271
W(LUX)	15530	4085	1850
TOTAL(LUX)	27800	7710	3472

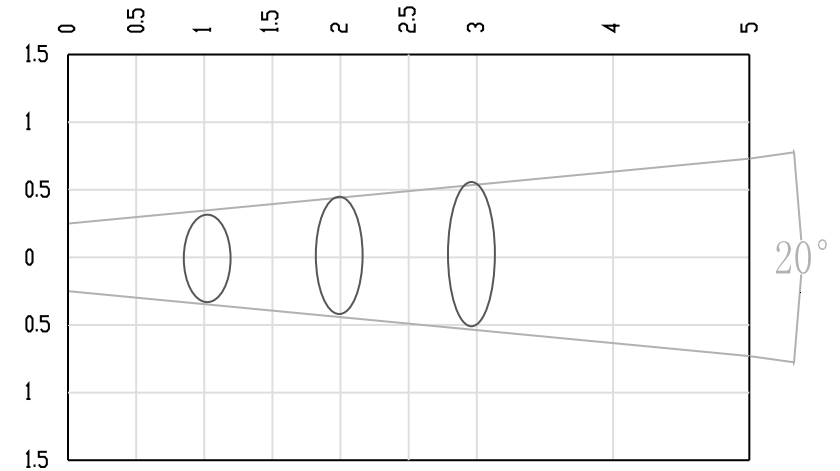

Technical Specification



voltage: 100-240 V, 47-63 Hz



weight: 6,1kg



power consumption: 0,75 @ 230V



fuse: no external fuse



measurements: 28,7 x 21,9 x 30,8 cm



ip rating: IP 65



DMX-Channels : 1 / 2 / 4 / 8



optics: 20° , Italy